

## SMLOUVA O DÍLO NA OPRAVU, VÝROBU, DODÁVKU A MONTÁŽ VÝTAHU

Číslo zakázky (SAP) Zhotovitele: \_\_\_\_\_

Níže uvedeného dne, měsíce a roku uzavřely následující smluvní strany

### **KONE, a.s.**

se sídlem Evropská 423/178, Vokovice, 160 00 Praha 6

IČ: 001 76 842

DIČ: CZ00176842

zastoupená Ing. Martinem Míšou, vedoucím obchodního oddělení pro Moravu, na základě plné moci zapsaná v obchodním rejstříku vedeném Městským soudem v Praze, oddíl B, vložka 775

Bankovní spojení: Citibank Europe plc, organizační složka, číslo účtu: 2015980207/2600

(dále jen „Zhotovitel“)

- na straně jedné -

**a**

### **Česká správa sociálního zabezpečení, pracoviště Brno**

se sídlem Veveří 7, 602 00, Brno

IČ 00006963

DIČ neplátce

zastoupená ředitelem pracoviště ČSSZ Brno PhDr. Miroslavem Votýpkou

Bankovní spojení: ČNB Brno č. účtu: 10006-77921641/0710

(dále jen „Objednatel“)

- na straně druhé -

(společně dále též jen jako „smluvní strany“ nebo jednotlivě jako „smluvní strana“)

v souladu s ustanovením § 2586 a násl. zákona č. 89/2012 Sb., občanského zákoníku

tuto

**smlouvu o dílo na výrobu, dodávku a montáž výtahu (dále též jen „Smlouva“)**

**Smluvní strany, vědomy si svých závazků v této Smlouvě obsažených a s úmyslem být touto Smlouvou vázány, dohodly se na následujícím znění Smlouvy.**

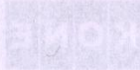

## 1 ÚVODNÍ USTANOVENÍ

- 1.1 Zhotovitel se zavazuje, že zajistí opravu, výrobu, dodá a namontuje a uvede do provozu včetně stavebních prací a Objednatel se zavazuje, že odebere a zaplatí dílo ve lhůtách a za podmínek uvedených níže v této Smlouvě.

## 2 PŘEDMĚT PLNĚNÍ

- 2.1 Předmětem plnění je demontáž stávajícího výtahu, dodávka výtahu typu: KONE EcoSpace PW13/10-19 a stavební práce to dle:
- obchodně technické specifikace, která je Přílohou č. 2 této Smlouvy a
  - dispozičního výkresu vypracovaného Zhotovitelem na základě technicky jasných podkladů dodaných Objednatelem s tím, že dispoziční výkres bude písemně odsouhlasený Objednatelem  
(dále jen „dílo“ nebo „výtah“)
- 2.2 Zhotovitel se zavazuje provést montáž tohoto výtahu v objektu na adrese: MSSZ Brno, Veveří 979/5, 602 00 Brno, typ budovy: veřejně přístupná
- 2.3 Montáž je ukončena provedením posouzení shody dle příslušných ČSN a Nařízení vlády 27/2003 Sb.

## 3 DOBA PLNĚNÍ

- 3.1 Dílo dle bodu 2.1 této Smlouvy bude dodáno a smontováno a Smlouva splněna v termínu do **1.12.2014** za předpokladu podpisu této smlouvy do 13.10.2014
- 3.2 Tento termín je pro Zhotovitele závazný za předpokladu, že Objednatel zajistí v termínu do **20.10.2014** stavební připravenost a poskytne veškerou potřebnou součinnost v rozsahu dle Přílohy č. 1 "Podmínky a požadavky pro zajištění montáže výtahu", která je nedílnou součástí této Smlouvy. Nebude-li tato podmínka ze strany Objednatele splněna, posouvá se termín uvedený shora v čl. 3.1 a nový termín bude stanoven dle aktuální montážní kapacity Zhotovitele a dle dohody se zástupcem společností provádějící vlastní stavbu.

## 4 CENA A FAKTURACE

- 4.1 Obě strany se dohodly na smluvní ceně díla ve výši **749.500,-Kč bez DPH**.  
**Cena díla bude fakturována s 21% DPH.**  
**Celková cena dodávky činí 906.895,-Kč vč.21%DPH**
- 4.2 Cena dle čl. 4.1 Smlouvy platí pro r. 2014, popř. do termínu realizace díla uvedeném v této Smlouvě. V ceně díla je zahrnuto vlastní výtahové zařízení, tj. jeho dodávka, montáž, potřebné obaly, doprava na staveniště, před předáním díla odstranění ochranných fólií, 2 tištěné paré kompletní provozní dokumentace +1 CD, posouzení shody a zaškolení dozorce výtahu provozovatele.
- V příloze č.1 této smlouvy "Podmínky a požadavky pro zajištění montáže výtahu" jsou stanoveny povinnosti Objednatele k zajištění montáže, které nejsou předmětem plnění Zhotovitele a nejsou zahrnuty ve smluvní ceně.
- 4.3 Zhotovitel je oprávněn navýšit konečnou cenu díla sjednanou v čl. 4.1 Smlouvy v případě, že:
- konečný termín dodání a smontování výtahu je opožděno o více jak 90 dní oproti termínu uvedenému v čl. 3.1 Smlouvy, a to výhradně z důvodů nezapříčiněných Zhotovitelem;

- 4.4 Splatnost konečného daňového dokladu je 14 dnů. Konečný daňový doklad zašle zhotovitel Objednateli bez prodlení po vystavení.
- 4.5 Cenu díla ve sjednaných splátkách uhradí Objednatel bezhotovostně na účet Zhotovitele uvedený v záhlaví této Smlouvy.
- 4.6 Cena díla je splatná v následujících splátkách:
- a) Po ukončení montáže výtahu bude vystaven konečný daňový doklad na zbývající část ceny díla ve výši **100 %** smluvní ceny s vyúčtováním DPH v zákonné výši.
- 4.7 Dohodnuté práce prováděné nad rámec sjednaného předmětu plnění a dohodnuté vícepráce v průběhu montáže budou fakturovány podle vzájemně odsouhlasených odpracovaných hodin na montážním výkazu (v montážním deníku) zúčtovací hodinovou sazbou ve výši 450,- Kč bez DPH nad rámec ceny stanovené v článku 4.1. této smlouvy. Pokud dojde k přerušení montáže a/nebo k prodlení s plněním z důvodů na straně Objednatele, vyhrazuje si Zhotovitel právo vyúčtovat náklady, které mu prokazatelně vzniknou přerušením popř. pozdržením provádění díla. Jakékoliv změny v předmětu plnění oproti specifikaci jak je tato uvedena v článku 2.1. budou sjednány ve formě oboustranně podepsaného dodatku, jehož součástí bude ujednání o ceně a případné změně termínu plnění.
- 4.8 Dopravu výtahu na staveniště zajistí na své náklady Zhotovitel. Objednatel určí místo jež musí být vhodné pro uložení výtahu.
- 4.9 Objednatel prohlašuje, že disponuje finančním krytím pro úhradu ceny díla.
- 4.10 Bude-li Objednatel v prodlení se zajištěním stavební připravenosti dle části čl. 3.2 Smlouvy o více než 30 dní, vznikne Zhotoviteli oprávnění nárokovat zaplacení části ceny díla do výše nákladů dodávky bez montáže, včetně DPH. Náklady dodávky bez montáže se pro účely této smlouvy rozumí 90 % ceny díla a budou Objednatelem zaplacený do 14 dnů ode dne vystavení faktury.
- 4.11 Bude-li Objednatel v prodlení se zajištěním stavební připravenosti dle článku 3.2 Smlouvy o více než 14 dní, bude Zhotovitel účtovat Objednateli skladovací poplatky ve výši 500,-Kč za každý jednotlivý výtah a den bez DPH, pokud Objednatel na vlastní náklady neuskładní předmět plnění vhodným způsobem a současně nepřevzme odpovědnost za škodu na předmětu plnění po dobu uskladnění. Faktury na skladovací poplatky budou vystavovány měsíčně a budou splatné do 14 dní ode dne vystavení.
- 4.12 Objednatel nabývá vlastnického práva k dílu úplným zaplacením sjednané ceny díla včetně DPH dle čl. 4.1 Smlouvy, včetně případných víceprací dle čl. 4.7 Smlouvy. Uplatnění ustanovení § 2133 Občanského zákoníku se vylučuje.
- 4.13 Dokud Objednatel neuhradí cenu díla v plné výši, není Zhotovitel povinen předat Objednateli certifikát prohlášení o shodě.

## 5 ZÁRUKA

- 5.1 Zhotovitel poskytuje na dílo dodané podle této smlouvy záruku v rozsahu a době trvání, dle níže uvedených podmínek:
- 5.1.1. Na součásti výtahu se vztahuje záruka na vady materiálu nebo zpracování, které by za normálních provozních podmínek znemožňovaly normální fungování výtahu, a to po dobu:
- a. dvacetičtyř (24) měsíců od skutečného dne dokončení prací Zhotovitelem nebo
- b. dvacetičtyř (24) měsíců po zahájení používání výtahu nebo

c. období dvaceti osmi (28) měsíců od dodání výtahu na místo instalace či jiné místo určené Objednatelem,

podle toho, která ze shora uvedených lhůt skončí nejdříve.

Výše uvedená délka záruční doby dle čl. 5.1.1. písm. a. - c. této Smlouvy se prodlužuje vždy o 36 měsíců za podmínky, že Objednatel uzavře se Zhotovitelem servisní smlouvu na dílo.

5.1.2 Na během záruční lhůty opravené nebo vyměněné součástky se vztahuje záruka v době trvání šest (6) měsíců ode dne výměny součástky nebo ukončení předmětné opravy. Tato záruka na jakoukoliv specifickou součástku, ať již se jednalo o její výměnu či opravu, vždy však skončí uplynutím lhůty dvacet čtyř (24) měsíců od původního počátku běhu záruční doby na výtah jako celek. Případné reklamace v rámci záruky je nutno uplatnit písemně a bez prodlení a ve lhůtě do tří (3) dnů od projevení vady výtahu, jež je (jsou) důvodem příslušné reklamace.

5.1.3 Záruka se nevztahuje na výměnu součástí s ukončenou dobou jejich životnosti včetně, mimo jiné, žárovek a pojistek nebo škod či vad na výtahu nebo jeho součástí v důsledku normálního opotřebení, vandalizmu, nesprávného používání, nedbalosti, nehody, nesprávného provozování, abnormálních teplotních nebo vlhkostních podmínek, poškození z důvodu vyšší moci nebo práce, opravy, změny, opravy nebo výměny jakýchkoliv součástí jinými osobami bez předchozího písemného souhlasu Zhotovitele nebo z jakékoliv jiné příčiny mimo kontrolu Zhotovitele. Výtah a veškeré jeho součásti budou vždy uloženy, provozovány a udržovány řádně a v souladu s pokyny Zhotovitele, jinak bude záruka považována za neplatnou.

5.2 Odpovědnost Zhotovitele dle této záruky je omezena na výměnu nebo opravu, a to plně a výhradně podle uvážení Zhotovitele.

5.3 Zhotovitel odpovídá za to, že výtah bude mít vlastnosti stanovené technickými podmínkami a technickými normami za předpokladu dodržení technických podmínek dle přílohy č.1.

## 6 OSTATNÍ UJEDNÁNÍ

6.1 Nastanou-li okolnosti vylučující odpovědnost (vyšší moc), kvůli kterým nebude Zhotovitel moci plnit svoje závazky z této Smlouvy, prodlouží se tomu úměrně termín splnění Smlouvy dle čl. 3.1. této Smlouvy. Okolnostmi vylučujícími odpovědnost se rozumí jakékoliv okolnosti mimo rozumnou kontrolu Zhotovitele zejména války, živelné pohromy, občanské nepokoje, stávky, embarga apod.

6.2 Zjistí-li Zhotovitel překážky v místě, kde má být provedena montáž, oznámí písemně (zápis do montážního i stavebního deníku, dopisem, emailem, faxem, poštou) toto neprodleně Objednateli, který je povinen překážky odstranit. O dobu přerušování plnění závazků Zhotovitele z důvodů na straně Objednatele se prodlouží termín splnění dodávky montáže, přičemž nový termín montáže bude přizpůsoben montážním kapacitám Zhotovitele.

6.3 Zhotovitel zaručuje, že technické provedení výtahu odpovídá zákonům, předpisům a normám účinným v době uzavření Smlouvy.

6.4 V případě nutnosti dodatečných stavebních prací nepředvídatelných oběma stranami v době uzavření smlouvy, se smluvní strany dohodnou, která strana zajistí tyto práce a v případě, že je bude zajišťovat Zhotovitel, dohodnou i cenu těchto prací. O tuto částku bude navýšena cena díla. Pokud se smluvní strany nedohodnou na ceně těchto prací, zajišťuje tyto práce Objednatel

na své náklady. O dobu provádění prací se prodlouží termín splnění dodávky montáže, přičemž nový termín montáže bude přizpůsoben montážním kapacitám Zhotovitele.

- 6.5 Zhotovitel dodá GSM bránu včetně záložního zdroje. SIM karta bude dodána objednatelem.
- 6.6 Zhotovitel se zavazuje, že zaškolí bezplatně dozorce výtahu provozovatele před uvedením výtahu do provozu.
- 6.7 Smluvní strany se výslovně dohodly, že odpovědnost Zhotovitele za jakékoliv újmy vzniklé v souvislosti s touto Smlouvou se omezují maximální částkou rovnající se 50% celkové ceny díla stanovené shora v článku 4.1 bez DPH. Odpovědnost Zhotovitel vůči Objednateli za jakékoliv nepřímé a/nebo následné újmy je vyloučena.
- 6.8 V případě zahájení insolvenčního řízení vůči objednateli se celá cena díla, respektive část ceny díla odpovídající aktuální rozpracovanosti ke dni prohlášení úpadku, stává splatnou okamžikem, kdy insolvenční soud vydá rozhodnutí o úpadku objednatele, přičemž ustanovení této smlouvy o zádržném nebude v tomto případě aplikováno.
- 6.9 Smluvní strany ve věcech spojených s plněním této Smlouvy sjednávají následující kontaktní osoby:

#### Za Zhotovitele:

Oprávněný zástupce ve věcech smluvních:

- Ing. Martin Míša, vedoucí obchodního oddělení pro Moravu, mobil: 702 091 638

Oprávněný zástupce ve věcech technických, realizačních (montážních) a předání díla:

- Vladimír Šot, vedoucí oddělení instalací, mobil: 724 305 256
- Libor Kročil, mistr instalací pro oblast Morava, mobil: 724 742 090
- Martin Sedláček, obchodní zástupce, mobil: 602 738 813

Oprávněný zástupce ve věcech servisních:

- Vladimír Šot, vedoucí oddělení servisu, mobil: 724 305 256

#### Za Objednatele:

Oprávněný zástupce ve věcech smluvních:

- Ing. Ilona Dočelkalová, 549 127 215

Oprávněný zástupce ve věcech technických:

- Ing. Ludmila Slováková, mobil 607 103 725:

Oprávněný zástupce ve věcech realizačních a převzetí díla:

- JUDr. Jan Stavinoha, telefon 541 516 116

- 6.10 Zhotovitel je majitelem veškerých práv duševního vlastnictví týkajících se přímo či nepřímo předmětu plnění poskytnutého Zhotovitelem, a to zejména, ale nikoli pouze softwaru, programového vybavení, návrhů a/nebo plánů, technické dokumentace a/nebo jakýchkoli dalších technických informací. Objednatel není oprávněn užívat či činit kopie návrhů a/nebo plánů, technické dokumentace a/nebo jakýchkoli dalších technických informací s výjimkou jejich užití nebo rozmnožování výlučně v souladu s účelem vyplývajícím z této smlouvy a/nebo k užívání a údržbě předmětu plnění. Zhotovitel touto smlouvou uděluje Objednateli nevýhradní a nepřenosnou licenci k užití softwaru a programového vybavení, jež je součástí díla, a to za účelem užití a údržby díla. Objednatel není oprávněn v jakékoli podobě činit kopie, modifikovat či měnit software a/nebo umožnit třetí straně činit kopie, modifikovat či měnit software.



- 6.11 Smluvní strany se dohodly, že veškerá práva Zhotovitele plynoucí z této Smlouvy se promlčují v promlčecí lhůtě v trvání 10 let ode dne, kdy právo mohlo být uplatněno poprvé.
- 6.12 Smluvní strany výslovně vylučují aplikaci ustanovení § 1765 Občanského zákoníku.
- 6.13 Pro vyloučení pochybností smluvní strany prohlašují, že jejich vzájemná plnění dle této Smlouvy jsou vyrovnaná, tj. nejsou k sobě v hrubém nepoměru.
- 6.14 Pro vyloučení pochybností smluvní strany prohlašují, že veškerá ujednání v rámci smluvního vztahu založeného touto Smlouvou odpovídají obchodním zvyklostem a zásadě poctivého obchodního styku.
- 6.15 Společnost KONE, a.s. poskytuje bezpečné, ekologicky efektivní, odpovědné a vysoce kvalitní služby a řešení včetně modernizačních produktů. Snažíme se neustále zlepšovat všechny naše aktivity dodržováním příslušných zákonů, vyhlášek a norem, a ve spolupráci s našimi dodavateli a zákazníky zamezovat nebo snižovat dopad našich obchodních aktivit na životní prostředí vzhledem k emisím a odpadům, o čemž svědčí systém řízení certifikovaný dle norem ČSN EN ISO 9001:2009 a ČSN EN ISO 14001:2005. Společnost KONE, a.s. vykonává všechny své smluvní činnosti s ohledem na řízení jejich dopadů na životní prostředí (snižování produkce odpadů, emisí, atd.). Z našich dostupných informací, neexistuje pro tento smluvní vztah žádné omezení nad rámec legislativních předpisů v oblasti ochrany ŽP, BOZP a PO.

## 7 SPLNĚNÍ SMLOUVY O DÍLO

- 7.1 Po ukončení montážních prací zajistí Zhotovitel provedení posouzení shody dle příslušných ČSN a Nařízení vlády 27/2003 Sb. a vydá „Protokol posouzení shody“. O termínu posouzení Zhotovitel včas informuje Objednatele, který je povinen se k posouzení dostavit a dílo hned po protokolárním předání převzít. Předáním či odesláním protokolu Objednateli jsou závazky Zhotovitele dle této smlouvy splněny kromě závazků vyplývajících ze záruky.
- 7.2 Závazky Zhotovitele z této Smlouvy jsou splněny (kromě závazků vyplývajících ze záruky) a nárok na úhradu ceny díla vzniká i v případě, že výtah je připraven k uvedení na trh a/nebo do provozu, ale uvedení na trh a/nebo do provozu a mj. posouzení shody nemohlo být úspěšně provedeno výhradně z důvodů na straně Objednatele.
- V takovémto případě je Objednatel povinen dílo převzít a Zhotovitel oprávněn vystavit konečný daňový doklad.
- 7.3 Pro vyloučení pochybností činí smluvní strany nesporným, že v případě definovaném v čl. 7.2 této Smlouvy jsou tato Smlouva a dílo podle ní prováděné řádně splněny Zhotovitelem i přesto, že (zejména):
- není splněn závazek Zhotovitele dle čl. 1.1 Smlouvy v části „a uvede do provozu“;
  - montáž výtahu není ukončena provedením posouzení shody dle příslušných ČSN a Nařízení vlády 27/2003 Sb., jak požaduje čl. 2.3 této Smlouvy;
  - po ukončení montážních prací Zhotovitel nezajistí provedení posouzení shody dle příslušných ČSN a Nařízení vlády 27/2003 Sb. a nevydá Protokol posouzení shody, jak požaduje čl. 7.1 této Smlouvy;
  - v kompletní provozní dokumentaci předvídané čl. 4.2 této Smlouvy není obsažen Protokol posouzení shody a certifikát prohlášení o shodě (ES Prohlášení shody);
  - Objednatel uhradí Zhotoviteli cenu díla v plné výši a Zhotovitel přesto nepředá Objednateli certifikát prohlášení o shodě (ES Prohlášení shody) (a contrario čl. 4.13 Smlouvy);
  - Zhotovitel nezaškolí bezplatně dozorce výtahu provozovatele, jak požaduje čl. 6.6 této Smlouvy;
  - Zhotovitel neoznačí výtah značkou CE podle technických předpisů.

I v tomto případě však Zhotovitel po splnění podmínek pro uvedení výtahu na trh a do provozu a provedení posouzení shody splní v termínu stanoveném vzájemnou dohodou s Objednatelům při respektování kapacitních možností Zhotovitele své shora uvedené závazky spočívající v uvedení výtahu na trh a do provozu a provedení posouzení shody (a další své závazky uvedené v tomto čl. 7.3 výše, u nichž to z povahy věci připadá v úvahu).

## 8 SANKCE

- 8.1 Zhotovitel se zavazuje zaplatit Objednateli smluvní pokutu ve výši 0,05 % z ceny díla bez DPH za každý započatý den prodlení s dokončením a předáním díla, přičemž celková smluvní pokuta nepřesáhne částku rovnající se 5 % z ceny díla bez DPH.
- 8.2 V případě opožděné úhrady dílčích faktur nebo konečného daňového dokladu uhradí Objednatel Zhotoviteli smluvní pokutu ve výši 0,05 % z dlužné částky za každý den prodlení, přičemž celková smluvní pokuta nepřesáhne částku rovnající se 5 % z ceny díla bez DPH.

## 9 ODESÍLACÍ DISPOZICE

- 9.1 Pro odeslání výrobků autem  
na adr.:MSSZ Brno, Veveří 5, 602 00 Brno
- 9.2 Pro odeslání faktury: pracoviště ČSSZ Brno, Veveří 7, 602 00, Brno
- 9.3 Provozovatel výtahu: MSSZ Brno, Veveří 5, 602 00 Brno

## 10 ZÁVĚREČNÁ USTANOVENÍ

- 10.1 Smluvní strany se zavazují se vzájemně informovat o všech událostech významných pro splnění této Smlouvy a zavazují se, že si při plnění této Smlouvy poskytnou maximální součinnost.
- 10.2 Smluvní strany se zavazují vyvinout maximální úsilí k odstranění vzájemných sporů smírnou cestou. V případě, že se nepodaří vyřešit spory z této Smlouvy smírnou cestou dle předchozí věty, pak všechny případné spory z této Smlouvy, včetně sporů v souvislosti s jejím uzavřením, platností, jakož i spory týkající se práv a povinností smluvních stran, které by se nepodařilo vyřešit smírnou cestou, budou s konečnou platností řešeny v rozhodčím řízení u Rozhodčího soudu při Hospodářské komoře České republiky a Agrární komoře České republiky v Praze v souladu se zákonem č. 216/1994 Sb. o rozhodčím řízení a výkonu rozhodčích nálezů ve znění pozdějších předpisů, a to třemi rozhodci. Na předmětné řízení se budou aplikovat rozhodčí pravidla tohoto Rozhodčího soudu.
- 10.3 Tato Smlouva nabývá platnosti a účinnosti jejím podpisem oběma smluvními stranami.
- 10.4 Tato Smlouva je vyhotovena ve čtyřech (4) vyhotoveních s platností originálu, přičemž každá smluvní strana obdrží po dvou (2) vyhotoveních této Smlouvy.
- 10.5 Tuto Smlouvu lze měnit či doplňovat pouze písemnou dohodou smluvních stran ve formě číslovaných dodatků.
- 10.6 Vztahy, které nejsou výslovně mezi oběma smluvními stranami řešeny touto Smlouvou, se řídí příslušnými ustanoveními zákona č. 89/2012 Sb., občanského zákoníku, a ostatními obecně závaznými právními předpisy v mezích jejich působnosti.
- 10.7 Tato Smlouva představuje úplnou dohodu smluvních stran o předmětu této Smlouvy a nahrazuje veškerá předešlá ujednání smluvních stran ústní i písemná.



Dedicated to People Flow™



10.8 Nedílnou součástí této Smlouvy jsou následující přílohy:

- Příloha č.1 - Podmínky a požadavky pro zajištění montáže
- Příloha č.2 - Obchodně technická specifikace
- Příloha č.3 - Plná moc Ing. Martin Míša

**Smluvní strany prohlašují, že si tuto Smlouvu přečetly, že s jejím obsahem souhlasí, že její obsah představuje jejich pravou a svobodnou vůli, že Smlouva nebyla uzavřena v tísní ani za nápadně nevýhodných podmínek, a na důkaz toho k ní připojují svoje podpisy:**

**Zhotovitel**

V Brně dne 10.10.2014

Ing. Martin Míša  
vedoucí obchodního oddělení pro Moravu,  
na základě plné moci  
KONE, a.s.



KONE, a.s.  
Evropská 423/178  
160 00 Praha 6  
Vokovice  
33

**Objednatel**

V Brně dne 13.10.2014

PhDr. Miroslav Votýpka  
ředitel pracoviště ČSSZ Brno





## PŘÍLOHA č. 1

KONE, a.s.

## PODMÍNKY A POŽADAVKY PRO ZAJIŠTĚNÍ MONTÁŽE VÝTAHU

1. Objednatel stanoví svého koordinátora prací, který bude s montérem výtahu provádět zápisy v montážním deníku.
2. Podmínky převzetí stavební připravenosti k montáži:
  - a) zajistit výtahovou šachtu odpovídající dispozičnímu výkresu. Zdivo a stropy omítnuty a vyblény.
  - b) zajistit čistou a suchou prohlubeň šachty. Šachta musí být suchá trvale a zajištěná proti povětrnostním vlivům (zatečení dešťové vody, apod.). V prostoru šachty nesmí být žádné zařízení nebo instalováno vedení a potrubí, které nemá přímou souvislost s výtahem dle ČSN EN 81-1;
3. Požadavky na přívody el. proudu a osvětlení  
Objednatel zajistí na svůj náklad:
  - a) přívod el. proudu výtahu dle pokynů pro zřízení výtahu a dispozičního výkresu včetně revizní zprávy;
  - b) stabilní osvětlení nástupišť - min. intenzita 80 luxů;
  - c) stabilní osvětlení skladu a přístupových cest - min. intenzita 60 luxů;
  - d) spotřebovanou energii při instalaci výtahu a jeho zkouškách;
4. Sklady a jejich rozmístění
  - a) sklad volně ložených dílů cca 30m2 na výtah.
  - b) sklady musí být v základním prostředí, uzamykatelné, větratelné, suché a osvětlené, v blízkosti montážní zóny;
  - c) musí být zajištěna bezpečná přístupová cesta od místa vykládky výtahu ke skladu a od skladu k montážní zóně výtahu. Přístupová cesta musí umožnit transport všech součástí výtahu.
5. Zvláštní ujednání
  - a) objednatel zajistí sociální zázemí na stavbě obdobně jako pro své pracovníky, (WC, umývárny,...);

Zhotovitel

Objednatel

V Brně dne 10.10.2014

V Brně dne 13.10.2014

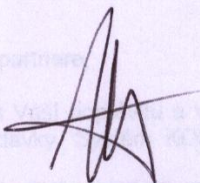

Ing. Martin Miša  
vedoucí obchodního oddělení pro Moravu,  
na základě plné moci  
KONE, a.s.



KONE, a.s.  
Evropská 423/178  
160 00 Praha 6  
Vokovice  
33

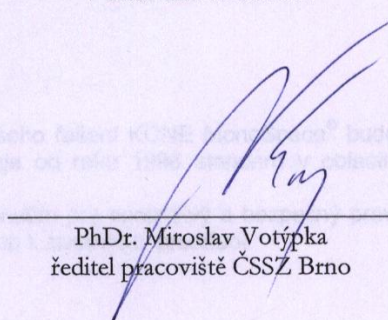

PhDr. Miroslav Votýpka  
ředitel pracoviště ČSSZ Brno



obchodní referent oddělení pro nová zařízení  
Martin Sedláček

Česká správa sociálního zabezpečí pracoviště Brno  
Ing. Ilona Dočekalová  
Veveří 7  
602 00 Brno

Výtahy, eskalátory

KONE, a.s.  
Vídeňská 546/55  
639 00 Brno

Telefon +420 541 211 981  
Fax +420 549 243 250  
Mobil +420 602 738 813  
[www.kone.com](http://www.kone.com)  
[martin.sedlacek@kone.com](mailto:martin.sedlacek@kone.com)

Brno, 7.10.2014

### Nabídka



číslo: 0001952574A-LNMO-NEB-2012



Název projektu: Oprava výtahu MSSZ, Veveří 5, Brno



Vážený obchodní partnere,



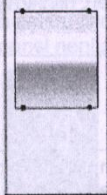

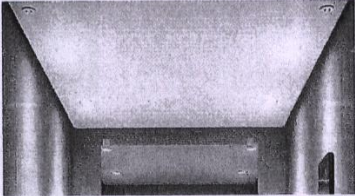
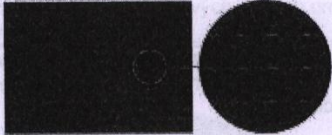
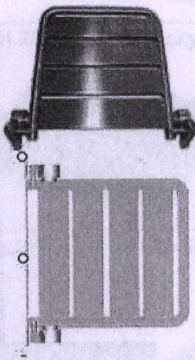
děkujeme Vám za Vaší poptávku a věříme, že pomocí našeho řešení KONE MonoSpace® budeme schopni splnit Vaše požadavky. Systém KONE MonoSpace® určuje od roku 1996 standard v oblasti výtahů bez strojovny.

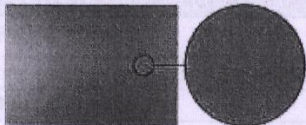
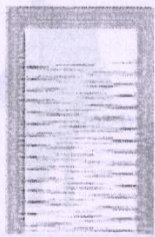
Vaše rozhodnutí pro řešení KONE MonoSpace®, je rozhodnutím pro spolehlivý a bezpečný provoz, vysokou hospodárnost, dlouhou životnost a zároveň i pro šetrný přístup k životnímu prostředí.

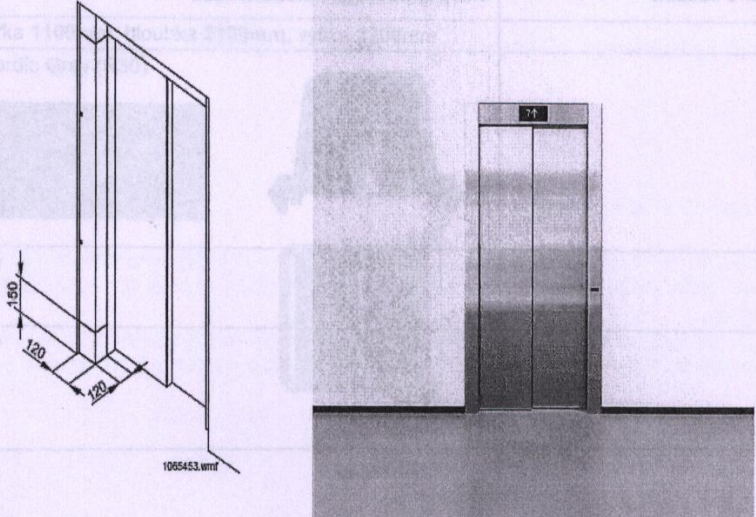
<b>Osobní lanový výtah KONE : KONE EcoSpace R2.3</b>	
Typ výtahu	<b>PW13/10-19</b>
Strojovna	bez strojovny, stroj umístěn pod stropem šachty
Nosnost	<b>1000 kg / 13 osob</b>
Jmenovitá rychlost	<b>1,0 m/s</b>
Řízení	simplex, jednosměrné sběrné DC, mikroprocesorový řídicí systém KONE
Pohon	elektrický lanový s výtahovým strojem EcoDisc s plynulou regulací frekvenčním měničem; jmenovitý výkon: <b>5,7 kW</b>
	
Jmenovitý proud:	14 A (bez osvětlení šachty a klece výtahu)
Záběrový proud:	21 A (bez osvětlení šachty a klece výtahu)
Pozn. Výše uvedené údaje o proudech se týkají pouze pohonu a nezahrnují osvětlení šachty a kabiny. Kvůli osvětlení šachty a kabiny je třeba oba výše uvedené údaje o proudech zvýšit o 10 A.	
Tepelné vyzařování v šachtě:	0,6 kW
Max. počet startů / hod:	<b>180</b>
Přívodní napětí motoru:	3 NPE 50Hz 400V / TN-S
Osvětlení v kabině:	1 NPE 50Hz 230V / TN-S
Vodiče hlavního přívodu:	5 x 6 mm <sup>2</sup> Cu (max. délka od napájecího bodu 104m)
Zdvih	20 200 mm
Počet stanic / nástupišť	7 / 7
Označení stanic / hlavní stanice	-1,1,2,3,4,5,6 / 1
Šachta	šířka <b>2100mm</b> , hloubka <b>2750mm</b>
Prohlubeň	<b>1400 mm</b>
Horní přejezd (pod montážní oka)	<b>3550 mm</b>
Kabina	šířka <b>1100mm</b> , hloubka <b>2100mm</b> , výška <b>2200mm</b>
Stěny kabiny (kromě čelní stěny)	Nordic Gray (R30)
	
Vnější pohledové opláštění stěn kabiny a šachetních dveří (při pohledu skrz šachtu)	<b>ne</b>
Prosklení kabiny	<b>ne</b>

Zrcadlo 	na zadní stěně, ½ výška, čiré
Madlo Splňuje ČSN EN 81-70	HR53, na boční stěně, zaoblené zakončení, broušená nerezová ocel 
Strop (podhled)	LF88 LED, Cloud White – barvená ocel (P50) 
Technologie osvětlení	LED
Nouzové osvětlení kabiny	ano
Okopový plech	ne
Prvky uchycení, zrcadla, madla	Nerezová uchycení zrcadla a madla
Podlaha	Penízková guma: Dallas Black (RC6) 
Sklopné sedátko	Sklopné sedátko: nerezová ocel: Alt 1. 

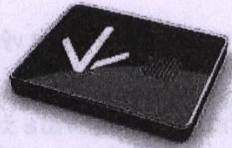
<p><b>Kabinové dveře KES201</b></p>	<p>samočinné stranou posuvné, dvoupanelové, šířka <b>900 mm</b>, výška <b>2100 mm</b> Asturian Satin (F) – broušená nerezová ocel , hliníkový práh dveří</p> 
<p>Čelní stěna kabiny (stěna okolo kabinových dveří)</p>	<p>Povrch je identický s povrchem (materiálem) kabinových dveří Asturian Satin (F) – broušená nerezová ocel</p>
<p>Bezpečnostní prvek kabinových dveří</p>	<p><b>světelná lišta</b>, ochrana proti zavření dveří</p> 
<p><b>Šachetní dveře KES 201</b></p>	<p>samočinné stranou posuvné, dvoupanelové, šířka <b>900 mm</b>, výška <b>2100 mm</b> Asturian Satin (F) – broušená nerezová ocel , hliníkový práh dveří</p> 
<p>Rám (zárubeň) šachetních dveří</p>	<p>Asturian Satin (F) – broušená nerezová ocel</p>
<p>Požární odolnost šachetních dveří</p>	<p><b>EI30</b></p>
<p>Servisní panel MAP</p>	<p><b>DoorMAP (Maintenance Access Panel)</b> v provedení Asturias Satin (F) umístěný v rámu šachetních dveří nejvyššího nástupiště. Požární odolnost identická s požární odolností šachetních dveří.</p> 

<p>Ovládací panel v kabině</p>  <p>reddot design award winner 2012</p>	<p><b>KSC 286 LCD segment,</b> černý polykarbonát + broušená nerezová ocel Asturias Satin (F), s ukazatelem polohy a směru jízdy kabiny, <u>panel není zasazen do stěny kabiny – vystupuje cca 20 mm nad povrch stěny</u></p> 
<p>Tlačítka na ovládacím panelu</p>	<p>kovová, podsvětlená, reliéfní písmo + písmo braille u tlačítek volby stanic</p>
<p>Braillovo písmo</p>	<p>písmo braille na kovových štítcích umístěných vedle tlačítek na ovládacím panelu v kabině výtahu</p>
<p>Signalizace v hlavním nástupišti umístěná na zárubni šachetních dveří</p>	<p><b>KSI 286,</b> směrové šipky, černý polykarbonát</p> 
<p>Signalizace v ostatních nástupištech umístěná na zárubni šachetních dveří</p>	<p><b>KSH 280,</b> směrové šipky, černý plast</p> 
<p>Přivolávací tlačítka v nástupištech umístěná na zárubni šachetních dveří</p>	<p><b>KSL 280 / 284,</b> povrch tlačítek - broušená nerezová ocel Asturias Satin</p> 

Ventilace kabiny	přirozená ventilace kabiny je zajištěna pomocí větracích otvorů ve spodní části kabiny
Axiální ventilátor	ne
Indikátor přetížení se sirénou	ano
Místní rozhlas	ne
Akustický hlásič pater	ano
Intercom	ano, propojení mezi kabinou výtahu a strojovnou výtahu (místem umístění rozvaděče)
GSM brána (modul) včetně bateriového zdroje	ano
Obousměrné dorozumívací zařízení	ano
Klíčkový přepínač v kabině výtahu pro uvedení zařízení mimo provoz	ne
Tlačítko pro otevření dveří	ano
Tlačítko pro urychlení zavření dveří	ne
Tlačítko pro prodloužení doby otevření dveří	není k dispozici u tohoto typu výtahu
Funkce EBDA (Emergency Battery Drive Automatic operation)	ano, automatický bateriový dojezd kabiny výtahu <b>do nejbližší stanice</b> při výpadku el. proudu je součástí dodávky
Funkce LOC (Locking of Car Calls)	ne, blokáce kabinové volby pomocí čtečky umístěné vedle COP a čipů
Funkce LIL (Elevator Link)	není k dispozici u tohoto typu výtahu
Funkce EPD (Emergency Power Drive)	není k dispozici u tohoto typu výtahu
Funkce FID (Fire Detection)	ano, použití klíčkového přepínače sloužícího k „vyhlášení stavu požáru“  V případě napojení na systém EPS přivede objednatel k rozvaděči výtahu signál z EPS – „vyhlášení požáru“, bezpotenciálový, kabel <b>2x0,75 Cu</b> bezhalogenový, rozpínací kontakt, (napájecí napětí / proud = 24 - 110 VUC / 4-18 mA)
Nehořlavé (bezhalogenové) kabely	není k dispozici u tohoto typu výtahu
Hluková zkouška	ano, dle Nařízení vlády č. 148/2006 v platném znění
Ostatní	ne

## Montáž výtahu se provádí bez lešení.

### Provedení výtahu podle :

**NV 27/2003 Sb.** v platném znění, kterým se stanoví technické požadavky na výtahy (odpovídá Směrnici 95/16/ES)

**ČSN EN 81-1+A3** v platném znění, Bezpečnostní předpisy pro konstrukci a montáž výtahů. Část 1, Elektrické výtahy

**ČSN EN 81-28** v platném znění, Bezpečnostní předpisy pro konstrukci a montáž výtahů Část 28 : Dálková nouzová signalizace u výtahu určených pro dopravu osob a nákladů

**ČSN EN 81-58** v platném znění, Bezpečnostní předpisy pro konstrukci a montáž výtahů. Část 58, Přezkoušení a zkoušky požární odolnosti šachetních dveří - šachetní dveře s požární odolností

**ČSN EN 81-70** v platném znění, Bezpečnostní předpisy pro konstrukci a montáž výtahů. Část 70, Zvláštní úprava výtahů určených pro dopravu osob a osob a nákladů - Přístupnost výtahů včetně osob s omezenou schopností pohybu a orientace

**ČSN EN 81-73** v platném znění, Bezpečnostní předpisy pro konstrukci a montáž výtahů. Část 73, Zvláštní úprava osobních a nákladních výtahů s možností dopravy osob. Část 73, Chování výtahů v případě požáru

**ČSN 27 4210** v platném znění, Bezpečnostní předpisy pro konstrukci a montáž výtahů – Nejvyšší povolené hodnoty hladin emisního akustického tlaku výtahů a stavební řešení zaměřená proti šíření hluku výtahů v nových stavbách

**NV 616/2006 Sb.** v platném znění, o technických požadavcích na výrobky z hlediska elektromagnetické kompatibility ( odpovídá Směrnici 2004/108/ES )  
**ČSN EN 12015** v platném znění, Elektromagnetická kompatibilita. Vyzařování  
**ČSN EN 12016+A1** v platném znění, Elektromagnetická kompatibilita. Odolnost

**NV 176/2008 Sb.** v platném znění o technických požadavcích na strojní zařízení

**V MMR ČR 398/2009 Sb.** o obecných technických požadavcích zabezpečujících bezbariérové užívání staveb

#### **Prostředí v šachtě a v nástupišťích:**

Normální dle ČSN 33 2000-5-51, tabulka 51A, s ohledem na ČSN EN 81-1  
(požadovaná teplota + 5° až + 40°), větrání dle ČSN EN 81-1

#### **Stavební připravenost – 6 základních pravidel (zajistí objednatel):**

- Výtahová šachta je vždy čistá a suchá před zahájením montáže.
- Šachta je konstruovaná podle KONE dispozičních výkresů a dveřní otvory jsou zajištěny proti pádu osob.
- Montážní háky a otvory pro ventilaci musí být umístěny podle KONE specifikace.
- 3 – fázový přívod elektrického proudu pro montáž a Tirak musí být zřízen k dispozici.
- Skladový prostor cca 30 m<sup>2</sup> je zřízen v přízemí, nedaleko výtahové šachty.
- Přístupová cesta k šachtě musí být uklizená a osvětlená.

#### **Stavební práce:**

- výmalování strojovny výtahu
- protiprašný nátěr prohlubně
- úprava a stavební zapravení šachetních dveří
- odstranění nosníku ve výtahové šachtě
- montážní oka pro montáž nového výtahu
- výmalba čelní stěny před výtahem
- likvidace odpadu
- úklid

**Cena zahrnuje demontáž stávajícího výtahu včetně ekologické likvidace**



**OBCHODNÍ PODMÍNKY:****Cena dodávky a montáže výtahu:**

Cena dodávky a montáže výtahu dle výše uvedené specifikace činí **749.500,-Kč bez DPH**.  
Cena je uvedena bez daně z přidané hodnoty.

**Dodávka výtahu KONE činí 906.895,-Kč vč.21%DPH.**

Součástí výše uvedené ceny jsou obaly, doprava výtahu na stavbu, 1 vyhotovení kompletní technické dokumentace v tištěné podobě, provedení zkoušky dle příslušných ČSN k posouzení shody a vydání prohlášení o shodě dle Nařízení vlády 27/2003 Sb. v platném znění, kterým se stanoví technické požadavky na výtahy.

Platnost předložené nabídky je do 4.11.2014.

**Záruka:**

Na dodávku zařízení a jeho montáž poskytujeme záruční lhůtu po dobu **60-ti měsíců** od uvedení na trh za podmínky, že bude se zhotovitelem uzavřena smlouva na běžný servis výtahu. V rámci záruční lhůty jsou prováděny bezplatné opravy poruch výtahu vzniklé vadou dodávky nebo montáže. Záruční lhůta se nevztahuje na vady vzniklé jeho úmyslným poškozením nebo neodbornou obsluhou.

**Platební podmínky:**

Do 10 dnů po podepsání SoD a obdržení zálohového listu zaplatí objednatel 60 % z ceny uvedené ve Smlouvě o dílo. Zaplacení této částky je podmínkou zhotovitele pro zadání výroby výtahu. Po ukončení výroby a před expedicí výtahu vystaví zhotovitel druhý zálohový list ve výši 30 % smluvní ceny. Po ukončení montáže výtahu bude vystavena konečná faktura ve výši 10 % smluvní ceny s vyúčtováním DPH.

**Dodací termín a doba trvání montáže:**

Výrobní termín nabízeného provedení výtahu při podepsané Smlouvě o dílo a odsouhlaseném dispozičním výkresu je **2 týdny** po zaplacení první zálohy.  
Předpokládaná doba montáže činí **4-5 týdnů**.

Podmínkou pro podepsání Smlouvy o dílo je vzájemné technické a komerční vyjasnění požadavků, předání stavebních podkladů výtahové šachty (musí obsahovat půdorys šachty a výškový řez). Technické provedení výtahu odpovídá zákonům, předpisům a normám platným v době vyhotovení nabídky. Vyhrazujeme si vzhledem k neustálému vývoji výrobků právo na změnu konstrukce, vzhledu popřípadě vlastností výrobku.

Ohledně veškerých dalších informací a technických detailů je Vám kdykoli k dispozici pan Martin Sedláček na telefonním čísle 602 738 813. Se zájmem očekáváme Vaše zprávy.

S přátelským pozdravem,

Martin Sedláček

KONE, akciová společnost

# SMLOUVA O DÍLO NA OPRAVU, VÝROBU, DODÁVKU A MONTÁŽ VÝTAHU

Číslo zakázky (SAP) Zhotovitele: .....

## PLNÁ MOC

**Společnost KONE, a.s.** se sídlem Evropská 423/178, 160 00 Praha 6 – Vokovice, zapsaná v obchodním rejstříku vedeném Městským soudem v Praze, oddíl B, vložka 775, IČO 00176842, zastoupená předsedou představenstva Ing. Filipem Nóbregou a členem představenstva Ing. Irenou Kasanovou (dále jen „zmocnitel“)

### tímto zplnomocňuje

regionálního obchodního vedoucího pro Moravu **Ing. Martina Míšu**, narozeného 12.4.1979, bytem Dukelská 1709, Hranice 75301 (dále jen „zmocněnec“) k zastupování společnosti KONE, a.s. při jednání a uzavírání těchto obchodních smluv se stávajícími nebo potenciálními smluvními partnery:

- smluv na servis výtahů, eskalátorů a automatických dveří (maximálně do 10ti zařízení na jednu smlouvu)
- smluv o dílo na dodávku nových zařízení a kompletních výměn stávajících výtahů a eskalátorů (maximálně ve výši do 2.500.000 Kč ceny díla bez DPH na jednu smlouvu)

Tato plná moc se uděluje na dobu určitou s platností do 31.12.2014.

V Praze, dne 16.4.2014V Praze, dne 16.4.2014

Jako zmocněnec tuto plnou moc přijímám.

Zmocnitel

Zmocněnec

Philip Robert Nóbrega  
KONE, a.s.  
Ing. Filipe Nóbrega

Irena Kasanová  
KONE, a.s.  
Ing. Irena Kasanová



Ing. Martin Míša  
KONE, a.s.  
Evropská 423/178  
160 00 Praha 6  
Vokovice  
33



Dedicated to People Flow

Dedicated to People Flow



KONE, a.s.  
pobočka  
Videňské 54A/55  
639 00 Brno  
- 25 -

**KYŠNÍKOVÉ PODMÍNKY:**

Cena dodávky a montáže včetně:

Cena dodávky a montáže včetně všech potřebných materiálů a nářadí.  
Cena je uvedena včetně DPH 21%.

**Dodávka výtahu KONE iníni 906 595-K v 21%DPH**

Společnost KONE, a.s. se sídlem Evropská 52A/55, 639 00 Brno, IČO 00018882, v občanskoprávní právní úpravě zřídkem v Praze, oddíl B, číslo 1718, IČO 00018882, zřizuje dodávku a montáž výtahu KONE iníni 906 595-K v 21%DPH. Cena je uvedena včetně DPH 21%.

Platnost předložené nabídky je 14 dní od data vydání.  
**Platnost: 14 dní**

**Záruka:**

Na dodávku zařízení a instalaci záruka je poskytnuta po dobu 24 měsíců od data uvedení na trh za podmínky, že bude dodržována pravidla uvedená v technické dokumentaci výrobce. Záruka se nevztahuje na součásti, které jsou předmětem běžného opotřebení.

Platnost předložené nabídky je 14 dní od data vydání.

Do 10 pracovních dnů od uzavření této smlouvy je poskytnuta bezplatná konzultace a vypracování projektu. Po ukončení projektu bude vystavena konečná faktura ve výši 10% z celkové ceny a zbytek bude uveden na účtu dodávatele.

**Dodací termín a doba trvání montáže:**

Výroba termín nabízená provedení výtahu při dodržení Smlouvy o dílo a o celkové množství materiálu vykresejí 2 týdny po objednání první zálohy.

Přátelivě Vás pozývá  
V Praze, dne 10. 11. 2014

Podmínkou pro předání Smlouvy o dílo je vzájemné technické a komerční vyšetření požadavků předání stavby po dobu výhledu práce (tj. výhledu práce) a vyhodnocení technických požadavků. Výtahy budou dodány v rámci montážních prací a montážní práce budou provedeny v souladu s technickou dokumentací výrobce.

Ohledně veškerých dalších informací a detailů Vám rádi poskytneme. Pokud budete potřebovat, můžete nás telefonicky kontaktovat na čísle 736 313 313, za zájem děkujeme. Vaše záruka.

S úctou  
Ing. Filip Křepelka

Ing. Filip Křepelka

KONE, a.s.



KONE, a.s.  
Evropská 52A/55  
639 00 Brno  
vč. DPH 21%

Ing. Filip Křepelka  
KONE, a.s.  
Ing. Filip Křepelka